

1	(1)	(2)	(3)	(4)
	(5)	(6)	(7)	(8)

※2点×8

2	(1) 紅茶                      mL	コーヒー                      mL	(2)                                      cm	(3)
---	--------------------------------	------------------------------	---	-----

※(1)3点/(2)4点/(3)3点

3	(1)                                      (2)
---	--

※(1)2点/(2)3点

4	[証明]
---	------

※5点

5	<table border="1" style="width: 100%; border-collapse: collapse;"> <tr> <td style="width: 5%; text-align: center;">(1)</td> <td style="width: 95%;"></td> </tr> <tr> <td style="width: 5%; text-align: center;">(2)</td> <td style="width: 95%;"> <div style="text-align: center;"> </div> </td> </tr> <tr> <td></td> <td style="border-top: 1px dashed black; padding-top: 10px;">[説明]</td> </tr> </table>	(1)		(2)	<div style="text-align: center;"> </div>		[説明]
(1)							
(2)	<div style="text-align: center;"> </div>						
	[説明]						

※(1)3点/(2)4点

6	<table border="1" style="width: 100%; border-collapse: collapse;"> <tr> <td style="width: 5%; text-align: center;">(1)</td> <td style="width: 95%;"> <div style="border-bottom: 1px dashed black; padding-bottom: 5px;">[記号]</div> <div style="padding-top: 5px;">[理由]</div> </td> </tr> <tr> <td style="width: 5%; text-align: center;">(2)</td> <td style="width: 95%;"></td> </tr> </table>	(1)	<div style="border-bottom: 1px dashed black; padding-bottom: 5px;">[記号]</div> <div style="padding-top: 5px;">[理由]</div>	(2)	
(1)	<div style="border-bottom: 1px dashed black; padding-bottom: 5px;">[記号]</div> <div style="padding-top: 5px;">[理由]</div>				
(2)					

※(1)3点/(2)4点

得点	
----	--

1

問題A	No.1		No.2		No.3	
問題B						
問題C						

※問題A：2点×3／問題B：3点／問題C：4点

2

1		2		3		4	記号		日にち	日
5	※1～3：2点×3／4：3点／5：3点									

3

1	(1)									
	(2)									
2	I ( ) for many years.									
3		4		5						
6										

※1～4：2点×5／5：3点／6：3点

4

問題A	ア									
	イ									
問題B	記号									
	理由									

※問題A：ア2点・イ3点／問題B：4点

得点	
----	--

1				
	a			
2				
	b			
3				
4	記号			
	理由			
5	利用者の 立場からの利点			
	運行会社の 立場からの利点			

※1: 1点 / 2: a 1点・b 2点 / 3: 2点 / 4: 3点 / 5: 2点×2

2				
3	A		B	

※1: 2点 / 2: 3点 / 3: 2点×2 / 4: 3点

3		2	(1)	(2)	3	4
	5					
6	和食の特徴					
	取り組み					

※1: 1点 / 2: (1) 2点・(2) 1点 / 3~5: 2点×3 / 6: 3点

4				
1				
2	A		B	
3	記号			
	c			

※1: 3点 / 2: 2点×2 / 3: 記号 2点・c 3点

得 点	
--------	--

1

1	(1)		(2)					
2	(1)	A	B	C	D	(2)	E	F
3	G	H						
	I							

※1: (1)1点・(2)2点 / 2: 2点×2 / 3: GH: 3点・I: 2点

2

1	A	B	2	C	D				
3	E								
	⓪	Zn →	⓶	→	Cu				
4	(1)				(2)				

※1: 1点 / 2: 1点 / 3: E: 2点・⓪: 3点 / 4: (1)2点・(2)3点

3

1				2				
3	(1)	A	B	(2)	度			
4	(1)							
	(2)							

※1: 1点 / 2: 2点 / 3: (1)3点・(2)2点 / 4: (1)2点・(2)3点

4

1	(1)	a	b	(2)				
---	-----	---	---	-----	--	--	--	--

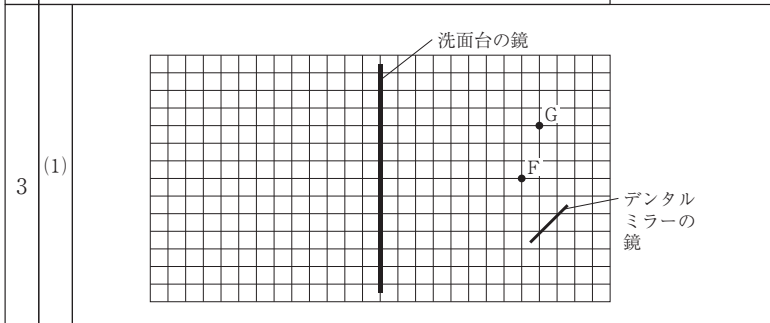
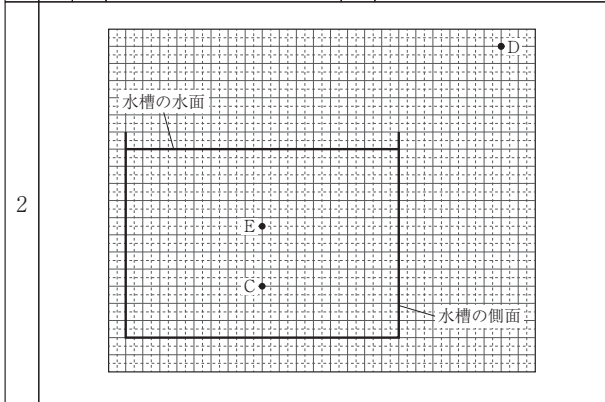

(2)

※1: (1)1点×2・(2)3点 / 2: 3点 / 3: (1)3点・(2)2点

得点	
----	--

1

1	㉗	つて	㉘	ねて	㉙	られる	※一点×3
2		※一点					
3							※二点
4	(1)	※一点					
	(2)						※五点
5		※一点					

2

1	㉗		㉘		㉙	ゑ	※一点×3
2		※一点					
3							※二点
4	I						※一点
	II						※四点

3

1		※一点				
2		※二点				
3	(1)	※一点				
	(2)					

