

※配点は当社でつけた推定配点です。

1 (1) (2) (3) (4) (5) ※4点×5

2 (1) (2) ア イ (3) ア イ (4)

※(1)4点/(2)3点×2/(3)3点×2/(4)4点

3 (1) 通り (2) 通り

(3) 通り (4) 通り

※(1)4点/(2)4点/(3)6点/(4)4点

4 (1)

(2)

(3) g

※(1)6点/(2)7点/(3)7点

5 (1) 秒後 m

(2) 秒後 m

(ア) 毎秒 m

(3) (イ) 秒後 太郎 m 花子 m

※(1)6点/(2)6点/(3)4点×2

6 (1) cm³

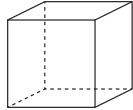
(2) 

(3) 辺の本数 本
面の個数 個 cm³

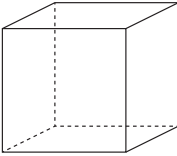
(4)  cm³

得点

※5点×4

※配点は当社でつけた推定配点です。

1

①		②		③		④		⑤		⑥						
⑦		⑧		⑨		⑩		⑪		⑫		⑬		⑭		⑮
⑯		⑰		⑱												
⑲																

※①～⑮ 一点×18 / ⑯ 二点

2

問一 a b c d ※一点×4

問二 (1) 人間は である。

(2) ※(1) 五点、(2) 三點

問三 ※七点

問四 ※三點

問五

問六 ※三點 ※一〇点

問七

問八 ※三點 ※二二点

3

問一 a b c d e ※一点×5

問二 A B C D E ※一点×5

問三 ※五點

問四

問五

問六 ※三點 ※問四：六點／問五：六點

問七

問八 ※六點

問九

得点	
-----------	--

※問八：六點／問九：八點

※配点は当社でつけた推定配点です。

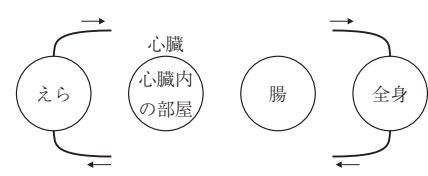
1	問1	(1)	1	2	3	4	問2	(1)	期間		弁		
	(2)	5	6	7	問2	弁A							
問3								問5	(2)	弁B			
	(3)							(3)	mL				
	(4)							(4)	倍				
	(5)							(5)	秒				
問4	(1)					(2)			(3)				

※問1・問2：1点×8／問3：2点／問4：1点×3／問5：2点×6

2	問1		問2		問3										
問4	あ				い			う				え			
問5					km	問6			km	問7			問8	万km	

※問1～問5：2点×8／問6～問8：3点×3

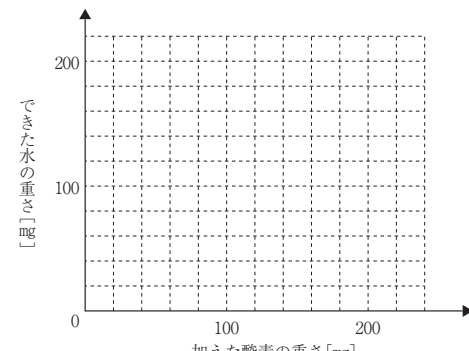
3	問1					問2			問3	mg		
問4								問5	水素：酸素：水 = : :			
								問6	残る気体			
								問6	気体の量	mg		
								問7	問8	mg		
								問9	水素：酸素 = :			
								問10	mg			

※問1～問7：2点×8／問8～問10：3点×3

4	問1	個		問2	A	個		B	個		C	個	
問3	問4					問5	個						
問6	ぬく積み木				のせる場所				問7	と			

※問1～問6：3点×7／問7：4点

得点	
----	--